

Bold d'air®

Jacquier

Mode d'emploi

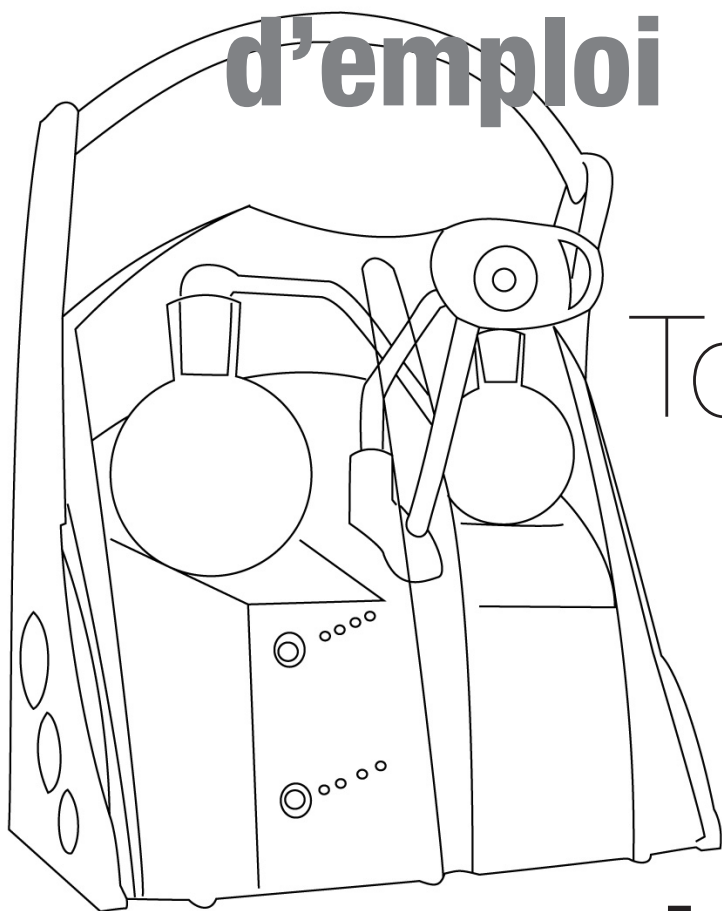

Tonic

Holiste®
LABORATOIRE ET DEVELOPPEMENT

Table des matières

Précautions d'emploi et consignes de sécurité	p. 3
Caractéristiques techniques	p. 4
Bol d'air Jacquier®, modèle Tonic	p. 5
Verrerie et accessoires	p. 6
1^{ère} utilisation de l'appareil Tonic	p. 7 / 8
Déroulement d'une séance	p. 9
Durée et rythme des séances	p. 10
Entretien et nettoyage de l'appareil	p. 11 / 12
1) Vérification du niveau de composé spécial Bol d'air® Orésine®	p. 11
2) Changement du composé spécial Bol d'air® Orésine®	p. 11
3) Nettoyage de l'appareil	p. 11 / 12
4) Changement du filtre	p. 12
Le composé spécial Bol d'air® Orésine®	p. 13
1) Utilisation	p. 13
2) Conservation	p. 13
3) Que faire du produit usagé ?	p. 13
Conduite à tenir en cas de panne	p. 14
Garantie	p. 14
Schéma d'emballage de l'appareil	p. 15

PRÉCAUTIONS D'EMPLOI ET CONSIGNES DE SÉCURITÉ

L'appareil Bol d'air Jacquier® :

- > Respecter les règles de sécurité habituelles liées à l'utilisation d'appareils électriques.
- > Brancher l'appareil sur une prise reliée à la terre.
- > Ne pas faire fonctionner l'appareil à vide (sans produit dans le flacon A).
- > Ne pas faire fonctionner l'appareil avec d'autres huiles essentielles, de l'alcool ou quoi que ce soit d'autre que le composé spécial Bol d'air® Orésine® (risque d'explosion).
- > Avant toute utilisation, vérifier le niveau de composé spécial Bol d'air® Orésine® dans le flacon de gauche. Un remplissage excessif au-dessus du niveau maximum fait que le composé versé est aspiré dans le Bol d'air® et représente un danger pour l'appareil et l'utilisateur. En aucun cas l'appareil ne doit être démarré. Dans le cas contraire, contacter le SAV Holiste.
- > Cet appareil peut être utilisé par des enfants âgés d'au moins 8 ans et par des personnes ayant des capacités physiques, sensorielles ou mentales réduites ou dénuées d'expérience ou de connaissance, s'ils (si elles) sont correctement surveillé(e)s ou si des instructions relatives à l'utilisation de l'appareil en toute sécurité leur ont été données et si les risques encourus ont été appréhendés. Les enfants ne doivent pas jouer avec l'appareil. Le nettoyage et l'entretien par l'usager ne doivent pas être effectués par des enfants sans surveillance.
- > Ne pas souffler dans la corolle de respiration.
- > Veiller à ne rien placer devant les grilles d'aération, situées sur les côtés de l'appareil, ni derrière à moins de 3 cm.
- > Ne pas laisser l'appareil en plein soleil ou près d'une source de chaleur.
- > Ne pas coucher l'appareil. Le cas échéant, ne pas laisser la verrerie dans celui-ci.
- > En aucun cas on ne doit retrouver du produit sous le vase de barbotage.
- > Ne pas faire fonctionner l'appareil verrière ouverte.
- > Après chaque utilisation, mettre l'appareil hors-tension (voyant éteint).
- > Interdiction formelle de démonter l'appareil (hors verrerie).
- > Ne pas utiliser l'appareil si l'une des 3 fonctions est défaillante (si les voyants ne s'allument pas).

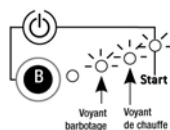

Le composé spécial Bol d'air® Orésine® :

- > Ne stocker que de faibles quantités.
- > Ne jamais stocker dans un flacon plastique.
- > Ne pas laisser le produit à la portée des enfants.
- > Ne pas jeter dans les canalisations.
- > Ne pas boire le produit (En cas d'ingestion, contacter le centre anti-poison de sa région).
- > Ne pas mettre le liquide en contact direct avec les yeux ou les muqueuses. (En cas de projection, laver immédiatement et abondamment à l'eau).

Le composé spécial Bol d'air® Orésine® et ses vapeurs sont inflammables :

- Pendant la manipulation du produit, s'éloigner de toute source de chaleur.
- Ne pas fumer à proximité du produit.

La fiche de sécurité du composé spécial Bol d'air® Orésine® est disponible à l'adresse suivante : <http://www.holiste.com/wp-content/uploads/2017/03/FICHE-DE-SECURITE-TEREBENTHINE.pdf>

Modèle Tonic :

Hauteur 40 cm - Largeur 31 cm - Profondeur 18 cm - Poids 4,4 kg
Modèle de base portable - Flancs en bois massif, d'essence française
Verrière intégrale en polycarbonate - Corolle orientable

CARACTÉRISTIQUES TECHNIQUES DE L'APPAREIL

- > Gestion électronique de l'ensemble des fonctions.
- > Générateur blindé - Allumage automatique - Minuterie intégrée.
- > Electrodes en kantal ne présentant ni arrachement, ni déplacement de matière.
- > Double peroxydation par arcs électriques et source thermique.
- > Double flaconnage avec vase de décantation.
- > Sécurité d'utilisation :
 - Décalage entre la mise en route de la turbine et celle des arcs électriques, permettant d'éviter tout risque de mini-déflagration, en cas d'accumulation de vapeurs terpéniques dans la zone d'étincelage, au moment de la mise en route de l'appareil.
 - Réglage thermique pour éviter tout risque de pyrogénéation.
 - Aucune trace d'ozone (Vérification Ecole des Mines de St Etienne).
 - Préréglages au sein de nos ateliers, de façon à ce que la quantité et la qualité des peroxydes d'alpha (α) et beta (β) pinène soient optimales.
- > Répondant aux normes CE - IEC 60335-1 + A1
- > Puissance 85 watts
 - Tension 230 V
 - Bloc prise/interrupteur porte-fusibles CEI320
 - Fusible T500 mA



IMPORTANT : Les appareils Bol d'air Jacquier® ne sont ni des ioniseurs, ni des appareils de traitement de l'air, ni des diffuseurs d'arômes, ni des diffuseurs à catalyse chauffante. Ce ne sont pas des dispositifs médicaux.

Ne pas jeter le produit usagé mais le rapporter au vendeur ou le déposer dans un lieu de collecte spécifique, pour le recyclage et une meilleure gestion des déchets liés aux appareils électriques.



**La liste des points de collecte Eco-systèmes est disponible sur :
<http://www.eco-systemes.fr/particuliers/se-debarasser-d-un-appareil/dechetterie>**

BOL D'AIR JACQUIER®, MODÈLE TONIC

Vous venez d'acquérir un appareil Bol d'air Jacquier®, modèle Tonic.

Après l'avoir retiré de son emballage, le poser sur une table ou un plan stable, de préférence dans un endroit où il pourra être laissé en permanence, prêt à l'emploi.

L'endroit doit être aéré, loin d'une source de chaleur (radiateur, derrière une fenêtre ou sous une véranda) ou d'humidité (salle de bain, ...).

IMPORTANT : Penser à bien garder l'emballage de l'appareil, en cas de réexpédition.

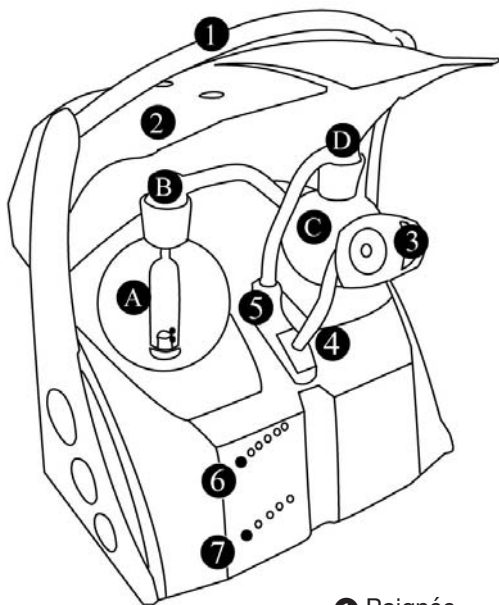

- ❶ Poignée
- ❷ Verrière en position ouverte
 - ❶ A Flacon de barbotage
 - ❶ B Tête de flacon barbotage
 - ❶ C Flacon de décantation
 - ❶ D Tête de flacon décantation
- ❸ Corolle de respiration orientable
- ❹ Rotule de la corolle de respiration
- ❺ Tube d'entrée du flacon décantation
- ❻ Bouton de modulation du temps de séance
- ❼ Bouton de contrôle Marche / Arrêt

VERRERIE ET ACCESSOIRES

A l'intérieur du carton contenant les accessoires se trouvent un tube de lubrifiant et un cordon d'alimentation. La verrerie est accessible sous la verrière de l'appareil.

Dans le cadre de la location d'un Bol d'air Jacquier®, le filtre étant déjà au dos de l'appareil, le sachet de filtres supplémentaires ne sera pas envoyé.

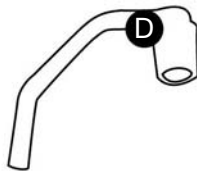
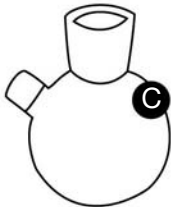
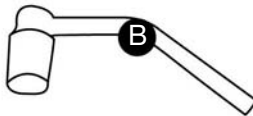
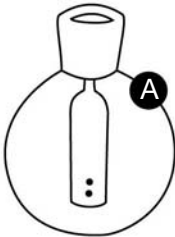
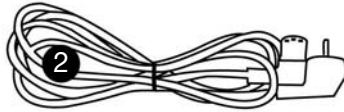

- ① Lubrifiant pour verrerie
- ② Cordon d'alimentation
- Ⓐ Flacon de barbotage
- Ⓑ Tête de flacon barbotage
- Ⓒ Flacon de décantation
- Ⓓ Tête de flacon décantation

1^{ÈRE} UTILISATION ET MISE EN MARCHÉ DE L'APPAREIL TONIC

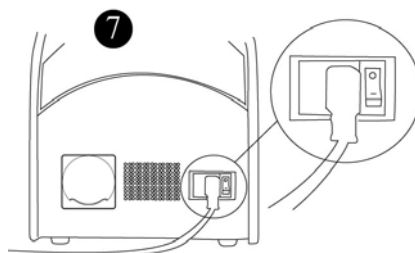
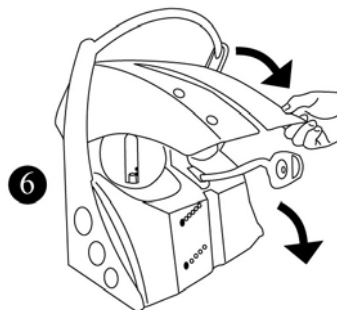
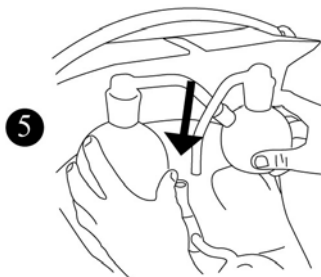
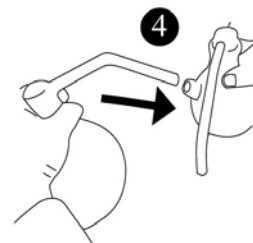
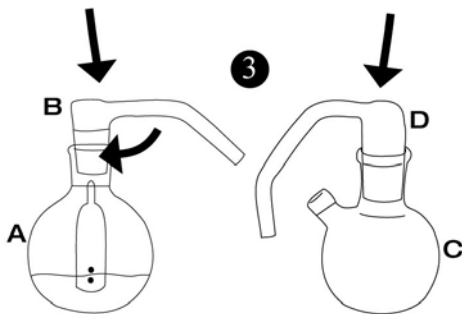
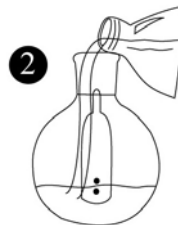
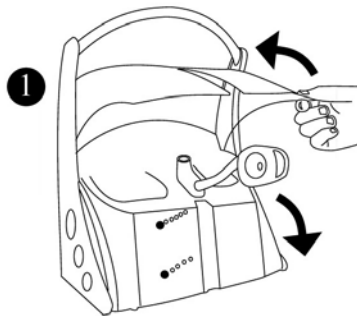

- ① Baisser la corolle de respiration jusqu'en bas.
Basculer la verrière vers l'arrière.
Sortir avec précaution l'ensemble verrerie (en tenant le flacon et la tête de flacon en même temps).
- ② Remplir uniquement le flacon de barbotage **A**, avec le composé spécial Bol d'air® Orésine® jusqu'au point rouge supérieur.
Point supérieur = niveau maximal à ne pas dépasser.
Point inférieur = niveau minimum à respecter pour une bonne efficacité de la méthode.
Bien faire sécher l'intérieur du col du flacon **A** avec un tissu sec, pour une meilleure adhérence.
- ③ Fermer le flacon de barbotage **A** avec la tête de flacon **B**.
S'assurer qu'elle soit bien bloquée sur le flacon **A** : appuyer fermement en donnant une légère rotation, jusqu'au complet blocage.
Le produit ne doit en aucun cas s'écouler à l'extérieur du flacon de barbotage pendant l'utilisation de l'appareil.
Placer la tête de flacon de décantation **D** sur le flacon de décantation **C**.
- ④ Mettre **une goutte** de lubrifiant sur votre doigt et appliquer sur le capuchon silicone transparent ainsi que sur l'extrémité de la tête de flacon décantation **D** afin de faciliter le montage de la verrerie.
Attention, ne jamais appliquer de lubrifiant sur la rotule de la corolle de respiration, ni sur une autre partie de l'appareil non spécifiée.
Insérer le tube de la tête de flacon de barbotage **B** dans le flacon de décantation **C**.
- ⑤ Prendre l'ensemble verrerie (par les flacons) et le placer sur l'appareil en insérant le tube de la tête de flacon **D** dans le tube d'entrée du flacon de décantation.
Vérifier que l'ensemble soit en place, avec le flacon de barbotage bien positionné sur son assise.
- ⑥ Fermer délicatement la verrière en la saisissant de chaque côté et remonter la corolle de respiration.
Attention, ne jamais faire fonctionner l'appareil verrière ouverte.
- ⑦ Insérer le cordon, à l'arrière de l'appareil dans l'emplacement prévu, puis brancher celui-ci sur le secteur muni d'une prise de terre.
Appuyer sur le bouton de mise sous tension, 230 V.

DÉROULEMENT D'UNE SÉANCE

L'appareil est maintenant prêt à fonctionner.

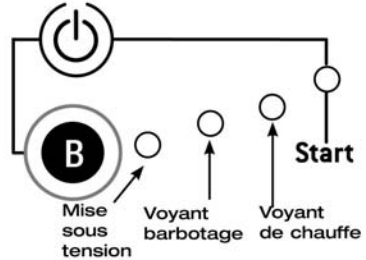
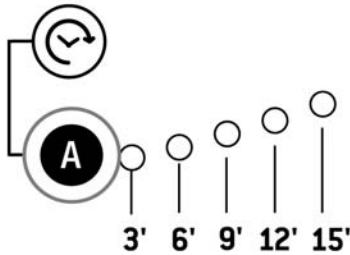

- 1 S'installer confortablement devant l'appareil, la corolle de respiration à hauteur du visage.
- 2 Régler le temps de séance souhaité par pressions successives sur le bouton **A**. (Par défaut, la minuterie se remet automatiquement sur 3 minutes).
- 3 Appuyer sur le bouton de mise en marche **B**, la soufflerie est actionnée et effectuée l'évacuation de l'air résiduel.
Le voyant de barbotage s'allume, ainsi que celui de la chauffe et, au bout de 4 sec., le voyant **Start** s'allume, accompagné d'un cliquetis.
- 4 L'inhalation peut commencer dès que toutes les diodes sont allumées.
Se placer à moins de 10 cm de la corolle de respiration pour des résultats optimums.
Se détendre, fermer les yeux et respirer normalement par le nez.
(Il est recommandé de ne pas forcer la respiration).
Le flux d'air chaud qui se dégage est tout à fait normal.
- 5 L'appareil s'arrêtera en fonction du temps de séance sélectionné. La séance peut être interrompue à tout moment, en appuyant sur le bouton **B**.
- 6 A la fin des séances, éteindre complètement l'appareil en appuyant sur le bouton de mise sous tension qui se trouve à l'arrière.
Les témoins lumineux, situés sur la face avant, doivent s'éteindre au bout de quelques secondes.

DURÉE ET RYTHME DES SÉANCES

Le rythme et la durée des séances sont variables d'une personne à l'autre.

Il est important de commencer par 1 séance de 3 min par jour, pendant 3 jours, et de progresser en fonction de son ressenti (de préférence 3 séances par jour en moyenne).

Quotidiennement, en hygiène de vie :

Pour obtenir un meilleur résultat, **l'utilisation quotidienne du Bol d'air® est recommandée.**

Commencer par 3 min par jour, puis augmenter progressivement à 6 min, 9 min... (en général la moyenne est de 9 à 12 min par jour). **Il est plus intéressant de faire plusieurs courtes séances dans une même journée**, plutôt qu'une seule longue session. Il est inutile de prolonger une séance au-delà de 15 min.

En cure :

Les séances Bol d'air® peuvent aussi se faire par cures de 20-30 jours, plusieurs fois dans l'année, si possible au rythme de **3 ou 4 séances par jour**.

La cure doit toujours être modulée en fonction des réactions et du ressenti de chacun.

A noter :

Dans certains cas, des "effets de cure" peuvent survenir (fatigue, réactivation de problèmes anciens ou latents) qu'il ne faut pas confondre avec un "effet iatrogène" (se dit des troubles provoqués par un traitement médical ou un médicament). Ces réactions sont souvent des signes d'une relance de l'énergie entraînant des perturbations ou aggravations passagères de certains symptômes (comme lors d'une cure thermale par exemple, ou au début d'une activité sportive). Elles disparaissent généralement très rapidement.

Le fait d'espacer les séances ou de les interrompre est sans inconvénient : il n'y a pas d'accoutumance à l'utilisation de cette méthode. Une stimulation de la vitalité peut provoquer une fatigue passagère. Certaines personnes pourront faire des séances le soir pour favoriser l'endormissement et la qualité du sommeil. Pour d'autres, le surplus d'énergie procuré par la séance peut au contraire les perturber. Dans ce cas, il est préférable d'effectuer les séances jusqu'en fin d'après-midi.

Contre-indications du Bol d'air Jacquier® : allergie à la térébenthine, épilepsie terpène dépendante et convulsion.

Précautions d'usage :

- il est toujours conseillé de commencer par de courtes séances et de procéder progressivement, notamment dans les cas d'asthme, spasmophilie, allergie, hyperthyroïdie ;
- il est préférable de ne pas utiliser le Bol d'air® chez les femmes enceintes et allaitantes ni chez les enfants de moins de 36 mois ;
- le Bol d'air® ne remplace pas vos traitements habituels. Demandez l'avis à votre médecin.

ENTRETIEN ET NETTOYAGE DE L'APPAREIL

1. Vérification du niveau de composé spécial Bol d'air® Orésine®

Vérifier avant chaque séance que le niveau d'Orésine® soit respecté, entre les 2 points rouges (voir ② p.7). Sinon, rajouter du produit pour remettre au niveau.

2. Changement du composé spécial Bol d'air® Orésine®

Pour des résultats optimums, le produit doit être impérativement changé toutes les 3 ou 4 semaines (pour une personne seule utilisant son appareil une dizaine de minutes par jour) ou plus souvent en fonction du nombre d'utilisateurs et de la durée d'utilisation. Au-delà, le composé s'oxyde et perd de ses propriétés ; il ne peut plus être utilisé dans le Bol d'air®.

Attention ! Lors du changement du composé spécial Bol d'air® Orésine® ou pour faire l'appoint, il faut impérativement sortir l'ensemble verrerie de l'appareil.

Ne jamais remplir le flacon à l'intérieur ou au-dessus de l'appareil. En cas de non-utilisation pendant une longue période, il est conseillé de vider complètement le flacon de barbotage et de nettoyer correctement l'appareil et sa verrerie.

3. Nettoyage de l'appareil

L'appareil doit être nettoyé régulièrement, toutes les 3 ou 4 semaines, à chaque changement complet d'Orésine® ou à chaque fin de cure.

- a) Nettoyer les parties plastiques de l'appareil avec un produit spécial plastique, ou spécial vitres sans alcool, ou avec de l'eau savonneuse.
- b) Rincer les flacons de barbotage et de décantation avec un peu de composé Orésine® neuf. Jeter ensuite ce produit.
- c) Nettoyer l'extérieur de la verrerie avec un chiffon légèrement imbibé de composé Orésine® neuf, puis essuyer avec un chiffon sec.
- d) **Si certaines parties de la verrerie restent très collantes et difficiles à nettoyer, les tremper dans de l'alcool à 70° puis dans de l'eau très chaude additionnée d'un dégraissant. Enfin, rincer abondamment à l'eau chaude avant de laisser sécher complètement (prévoir une nuit de séchage).**
- e) Avant toute nouvelle utilisation, s'assurer qu'il ne reste aucune condensation dans la verrerie.
- f) Ensuite remettre du composé spécial Bol d'air® Orésine® neuf dans le flacon de barbotage **A** (flacon gauche) avant la mise en route de l'appareil, sans oublier de lubrifier le capuchon silicone transparent.

Pour conserver une verrerie propre, il faut impérativement procéder à un nettoyage complet de la verrerie (2 flacons + 2 têtes de flacon) une à deux fois par an, comme expliqué précédemment.

Au cas où la corolle de respiration orientable (voir ③ p.5) devienne plus difficile à manipuler, nettoyer la rotule (voir ④ p.5) avec du composé Orésine® mis sur un tissu sec, voire avec un peu d'alcool en faisant attention de ne pas en appliquer sur le tube transparent.

4. Changement du filtre

L'appareil Bol d'air Jacquier® possède un système de filtration des poussières à l'arrière de l'appareil, nécessitant un renouvellement du filtre tous les 3 mois.

Le filtre est livré lors de l'achat d'une bouteille de composé spécial Bol d'air® Orésine®.

Pour changer le filtre, il suffit de suivre les instructions ci-dessous :

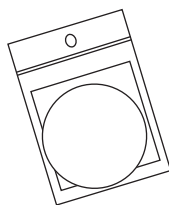
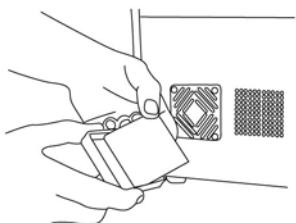
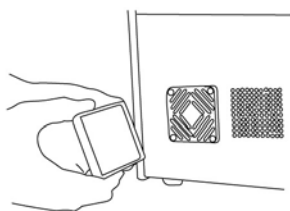
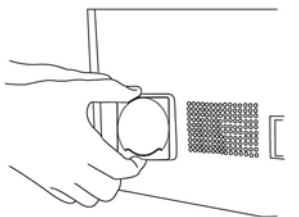

Filtres à poussière
(un rond et un carré)

- ① Choisir le filtre carré pour votre appareil
- ② Saisir fermement le capot filtre
Attention : Le capot peut présenter une légère résistance
- ③ Tirer d'un coup sec
- ④ Ôter le filtre usagé
- ⑤ Placer un filtre neuf
- ⑥ Refermer le capot, en appuyant fermement pour en assurer la fermeture

LE COMPOSÉ SPÉCIAL BOL D'AIR® - ORÉSINE®

Le composé spécial Bol d'air® Orésine® est un produit issu d'une oléorésine de pin *Pinus Pinaster* (Landes françaises et portugaises uniquement), sélectionné par Holiste®. Cette huile essentielle de térébenthine, chémotypée, ne contient pas de delta 3 carène (allergisant).

Les modes de récolte et de production garantissent l'intégralité de ses qualités et de ses principes actifs.

Seul ce composé terpénique peut être utilisé dans l'appareil Bol d'air® (condition de garantie). Aucune autre huile essentielle ni aucun autre produit ne doivent être utilisés ou additionnés pour la bonne application de la méthode.



Produit alimentaire, peut être utilisé en aromathérapie

En tisane : 2 gouttes additionnées à une infusion de mauve, de thym ou de romarin...

En bain : 10 gouttes à mélanger avec 4 bouchons de base pour le bain.

IMPORTANT : De la qualité du produit dépendent les résultats. Chaque lot est contrôlé par chromatographie. D'une récolte à l'autre, la couleur du produit peut varier, d'incolore à légèrement jaune, et son odeur peut être plus ou moins forte, mais cela n'altère en rien son efficacité.

1. Utilisation

Pour être actif, le composé doit être changé complètement toutes les 3 ou 4 semaines, même si l'appareil n'est pas utilisé (au contact de l'air et de la lumière, le produit perd de son efficacité).

Attention ! Vérifier systématiquement, avant chaque séance, que le niveau de composé soit respecté. Lors du changement du composé Orésine®, il faut impérativement sortir le flacon de barbotage de l'appareil.

En cas de non-utilisation pendant une longue durée, il est conseillé d'enlever le composé terpénique du flacon de barbotage **A** et de nettoyer correctement l'appareil et sa verrerie. (Voir p.11 / Entretien et nettoyage de votre appareil).

La consommation approximative pour 2 ou 3 personnes est d'1 litre pour 3 mois, en fonction du temps d'utilisation.

2. Conservation

Le produit doit être stocké à l'abri de la lumière et dans une pièce tempérée.

Le composé Orésine® ne se conserve qu'en bouteille en verre teinté.

Dans ces conditions, sa conservation est d'un an environ après ouverture et de 3 ans avant ouverture. Sur chaque bouteille, un numéro de lot est indiqué. Par exemple, le lot 200104-B2 correspond à une distillation du produit le 04/01/2020 ; il faut donc utiliser le composé avant janvier 2023.

3. Que faire du produit usagé ?

Conditionné obligatoirement dans une bouteille en verre, il peut être :

- déposé dans un centre de recyclage des déchets ou dans une boutique Holiste ;
- utilisé pour l'entretien et le décapage du mobilier en bois ciré non vernis, qu'il faudra ensuite nourrir ;
- utilisé pour le nettoyage de matériels de peinture, ou pour la peinture en adjonction avec l'huile de lin.

CONDUITE À TENIR EN CAS DE PANNE

Attention ! Ne jamais démonter l'appareil vous-même !

Si les voyants ne s'allument pas à la mise sous tension :

1 - Vérifier :

- Que le cordon d'alimentation soit en parfait état, bien inséré au dos de l'appareil et sous tension.
- Que la prise soit conforme et en bon état de marche.

2 - Changer le fusible :

- Débrancher l'appareil. Les fusibles se trouvent à l'arrière de l'appareil, à gauche de l'emplacement de la prise, dans un petit tiroir noir.
- Enlever le fusible actif (qui est situé au fond du tiroir) en le poussant sur le côté avec une mine de stylo.
- Faire de même avec le fusible de remplacement et l'insérer à la place du fusible actif.

Refermer le tiroir, rebrancher l'appareil et le mettre sous tension pour en vérifier le bon fonctionnement.

Après changement du fusible, si la mise en route se fait normalement, nous contacter pour l'envoi d'un fusible de rechange (gratuit).

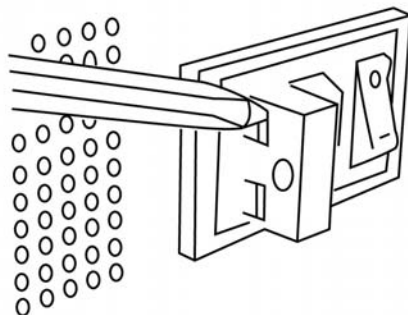

GARANTIE

L'appareil Tonic est garanti 2 ans pièces et main d'oeuvre (hors extension de garantie), à l'exception de la verrerie et de l'ensemble corolle, sous condition du respect des consignes d'entretien, de sécurité et d'utilisation.

La garantie ne s'applique pas :

- si l'appareil a été utilisé avec d'autres produits que le composé spécial Bol d'air® Orésine® ;
- si l'appareil a été ouvert ou modifié par toute personne non habilitée par la société Holiste® ;
- en cas de pénétration du composé Orésine® ou de lubrifiant à l'intérieur de l'appareil, pour cause de mauvaise manipulation.

Notre service après-vente est à votre disposition au : 03 85 25 46 32

SCHÉMA D'EMBALLAGE DE L'APPAREIL

La verrerie doit être vidée et nettoyée avant d'être installée sur l'appareil.

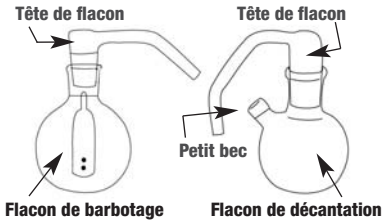

- 1 Assembler les deux ensembles verrieres comme ci-dessus. Aligner la tête de flacon de décantation et le petit bec.

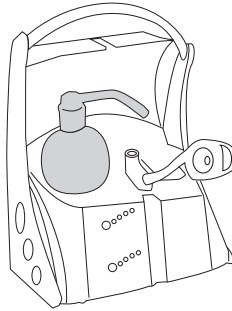

- 2 Placer le flacon et la tête de flacon de barbotage.

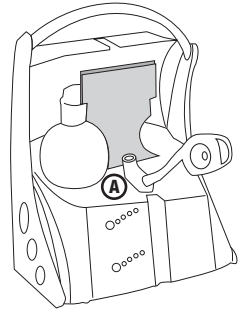

- 3 Poser le petit calage cartonné entre la tête de flacon et le tube A.

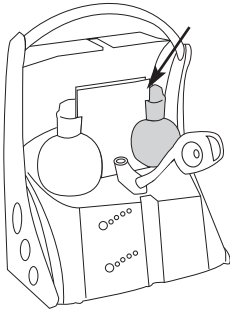

- 4 Placer le flacon de décantation, en positionnant la tête de flacon et le petit bec à l'intérieur du petit calage.

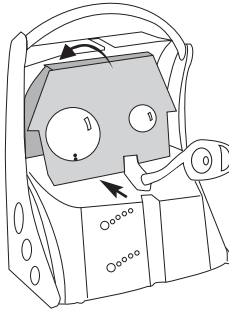

- 5 Mettre le grand calage ; il doit bien recouvrir et entourer l'ensemble verrerie.

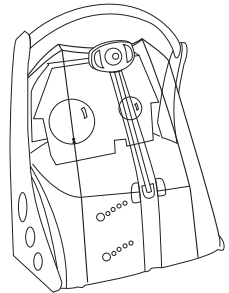

- 6 La verrerie est protégée. Fermer la verrière et remonter la corolle de respiration.

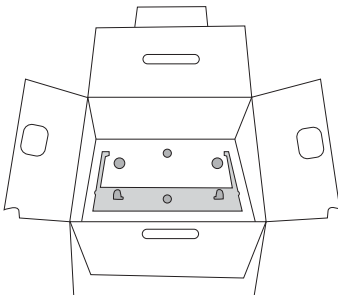

- 7 Dans la valisette, placer le Bol d'air® sur le calage inférieur en s'assurant que les pieds de l'appareil soient bien positionnés.

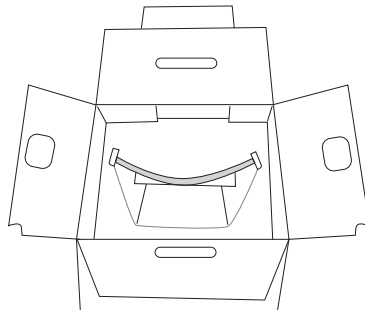

- 8 Emboîter la poignée sur le calage supérieur (face blanche en haut), abaisser les rabats.
- 9 Poser le carton d'accessoires sur ce calage.
- 10 Fermer votre valisette Bol d'air® et mettre le tout dans le carton destiné à l'expédition de votre appareil si nécessaire.

Holiste®

LABORATOIRE ET DEVELOPPEMENT

LE PORT • 71110 ARTAIX

FRANCE

Tél. : +33 (0) 3 85 25 29 27

E-mail : contact@holiste.com

www.holiste.com

CONTACT SERVICE APRÈS-VENTE :

Du lundi au vendredi de 9h à 12h et de 14h à 17h

Tél. : +33 (0) 3 85 25 46 32



01_2020